

**КОМПЛЕКТ МЕТЕОРОЛОГИЧЕСКИЙ ПОЛЕВОЙ КМП – 6**  
**ПАСПОРТ**  
**ЯИКТ.416321.006 ПС**

**ЗАКАЗАТЬ**

## 1 ОСНОВНЫЕ СВЕДЕНИЯ ОБ ИЗДЕЛИИ И ТЕХНИЧЕСКИЕ ДАННЫЕ

### 1.1 Основные сведения об изделии

1.1.1 Комплект метеорологический полевой (в дальнейшем – метеокомплект) предназначен для проведения метеорологических измерений (скорости ветра по АРЭ, направления ветра по лимбу, атмосферного давления с учетом поправок указанных в паспорте на барометр М – 67 и температуры с учетом поправок, указанных в паспорте на термометр ТБ – 16) в полевых условиях.

1.1.2 Наименование и обозначение изделия: Комплект метеорологический полевой КМП – 6 ЯИКТ.416321.006

1.1.3 Дата изготовления: \_\_\_\_\_

1.1.4 Изготовитель: АО «Сафоновский завод «Гидрометприбор» 215500, Россия, Смоленская обл., г. Сафонов, мкр. ГМП, д.1

1.1.5 Заводской номер изделия: \_\_\_\_\_

### 1.2 Основные технические данные

#### 1.2.1 Условия эксплуатации метеокомплекта:

- измерение скорости и направления ветра при температуре от минус 30 до плюс 50 °С и относительной влажности воздуха до 80 %;
- измерение атмосферного давления при температуре от плюс 10 до плюс 50 °С и относительной влажности воздуха до 80 %;
- работа с компасом при температуре от минус 30 до плюс 50 °С и относительной влажности воздуха до 80 % при температуре плюс 20 °С.

#### 1.2.2 Диапазоны измерений должны быть:

- мгновенной скорости ветра, м/с от 0,8 до 35;
- направление ветра, деление угломера по 8 румбам;
- температуры, °С от минус 33 до плюс 50;
- атмосферного давления, мм рт. ст. от 610 до 790.

#### 1.2.3 Погрешности измерения должны быть не более:

- мгновенной скорости ветра, м/с ±(0,5+0,05V);
- где V – измеряемая скорость ветра;
- температуры, °С:
- от минус 33 до минус 10 ±10;
- от минус 10 до плюс 50 ±0,5;
- атмосферного давления, при температуре плюс (20±5) °С, мм рт. ст. ±2.

1.2.4 Габаритные размеры метеокомплекта в футляре, мм, должны быть не более: 447×416×226.

- 1.2.5 Масса метеокомплекта в футляре, кг, должна быть не менее: 16.  
 1.2.6 Высота метеомачты, м, не должна быть более: 2,3.

## 2 КОМПЛЕКТНОСТЬ

2.1 Комплект поставки метеокомплекта должен соответствовать указанному в таблице 1

Таблица 1 – Комплектность

Обозначение изделия	Наименование изделия	Кол-во	Зав. номер	Примечание
ЯИКТ.416321.006	Комплект метеорологический полевой КМП – 6, в том числе:	1		
ЯИКТ.301317.002	Метеомачта	1 КОМПЛ.		
ЯИКТ.408118.013	Датчик направления ветра	1		
ЯИКТ.416136.004	Анемометр ручной электронный АРЭ	1		
ТУ 25-04-1797-75	Барометр – aneroid контрольный М67	1		
ТУ 25-7664.0021-89	Компас горно – геологический ГТК	1		
Л82.820.000	Термометр батарейный ТБ – 16	1		
	Фонарь СПОТЛАЙТ 303D	1		Импорт
ЯИКТ.416321.006 ПС	Комплект метеорологический полевой КМП – 6 Паспорт	1 экз.		
ЯИКТ.416136.004 РЭ	Анемометр ручной электронный АРЭ Руководство по эксплуатации	1 экз.		
ЯИКТ.416136.004 ФО	Анемометр ручной электронный АРЭ Формуляр	1 экз.		
Л62.832.003 ПС	Барометр – aneroid контрольный М67 Паспорт	1 экз.		
Л62.510.700 ПС	Компас горно-геологический ГТК Паспорт	1 экз.		
Л82.820.000 ПС	Термометр батарейный ТБ – 16 Паспорт	1 экз.		

### 3 РЕСУРСЫ, СРОКИ СЛУЖБЫ И ХРАНЕНИЯ, ГАРАНТИИ ИЗГОТОВИТЕЛЯ (ПОСТАВЩИКА)

3.1 Изготовитель гарантирует соответствие метеокомплекта требованиям конструкторской документации при соблюдении потребителем условий эксплуатации, транспортирования и хранения.

3.2 Гарантийный срок хранения 6 месяцев с момента изготовления.

3.3 Срок службы метеокомплекта до списания не менее 6 лет.

3.4 Гарантийный срок эксплуатации 12 месяцев с момента ввода метеокомплекта в эксплуатацию.

3.5 Юридический адрес изготовителя: 215500, Россия, Смоленская обл., г. Сафоново, мкр. ГМП, д.1, АО «Сафоновский завод «Гидрометприбор».

## 8 ОПИСАНИЕ И РАБОТА ИЗДЕЛИЯ

### 8.1 Устройство и работа изделия

8.1.1 Измерение направления ветра осуществляется по указателю румбов, размещенному над вымпелом-флюгером, свободно вращающимся на оси.

8.1.2 Извлечь из чехла элементы датчика направления ветра и собрать его, как показано на рисунке 2. Сориентировать его северным указателем румба на север при помощи компаса ГГК.

8.1.2 Устройство и принцип работы барометра, термометра и компаса изложены в паспортах прилагаемых к этим изделиям.

8.1.3 Извлечь из футляра мешок с элементами метеомачты поз.4 в соответствии с рисунком 1.

8.1.4 Извлечь из футляра мешок с элементами метеомачты поз. 4 в соответствии с рисунком 1.

8.1.5 Собрать метеомачту в соответствии с рисунком 3.

8.1.5.1 Штанги скручиваются по резьбе. На стойку приходится 6 штанг: верхняя - штанга с белой отметкой, на которую крепится датчик направления ветра, нижняя – штанга с коническим концом и опорной квадратной планкой, которой метеомачта опирается о землю.

8.1.6 На расстоянии одного метра от точки установки стойки метеомачты вбить в землю три трубчатых кола под углом 120°. Прицепить к ним крючки растяжек.

8.1.7 Установить стойку с датчиком направления ветра на метеомачту в вертикальном положении, сориентировав нулевую отметку лимба по компасу на север.

8.1.9 В темное время суток для снятия показаний приборов пользоваться фонарем поз. 2 в соответствии с рисунком 1.



Рисунок 1 – Метеокомплект уложенный в футляр

- 1 – футляр; 2 – фонарь СПОТЛАЙТ 303D;
- 3 – компас горно – геологический ГГК;
- 4 – мешок с элементами мачты;
- 5 – барометр – анероид контрольный М67;
- 6 – документация; 7 – термометр батарейный ТБ – 16;
- 8 – АРЭ; 9 – датчик направления ветра;

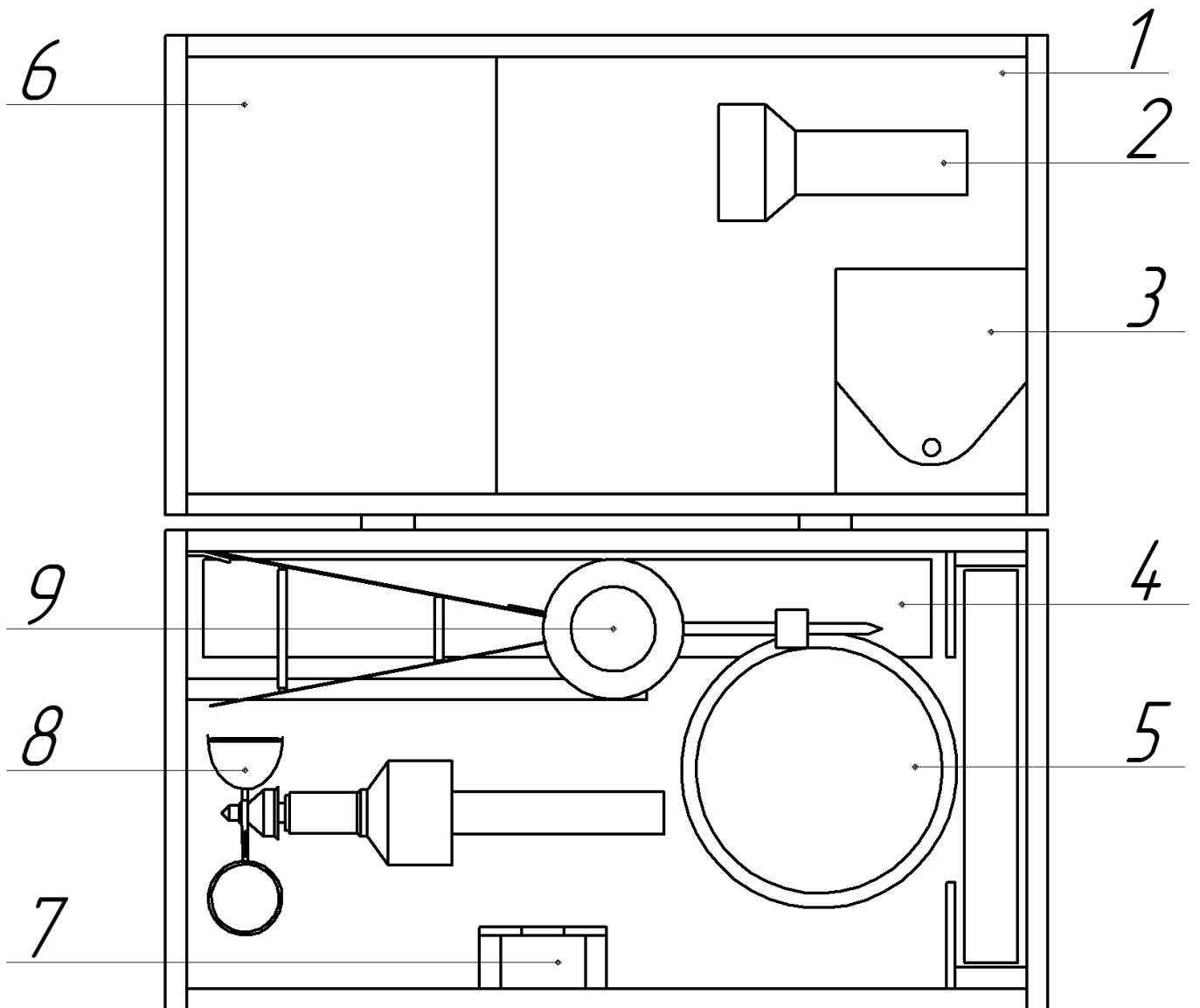
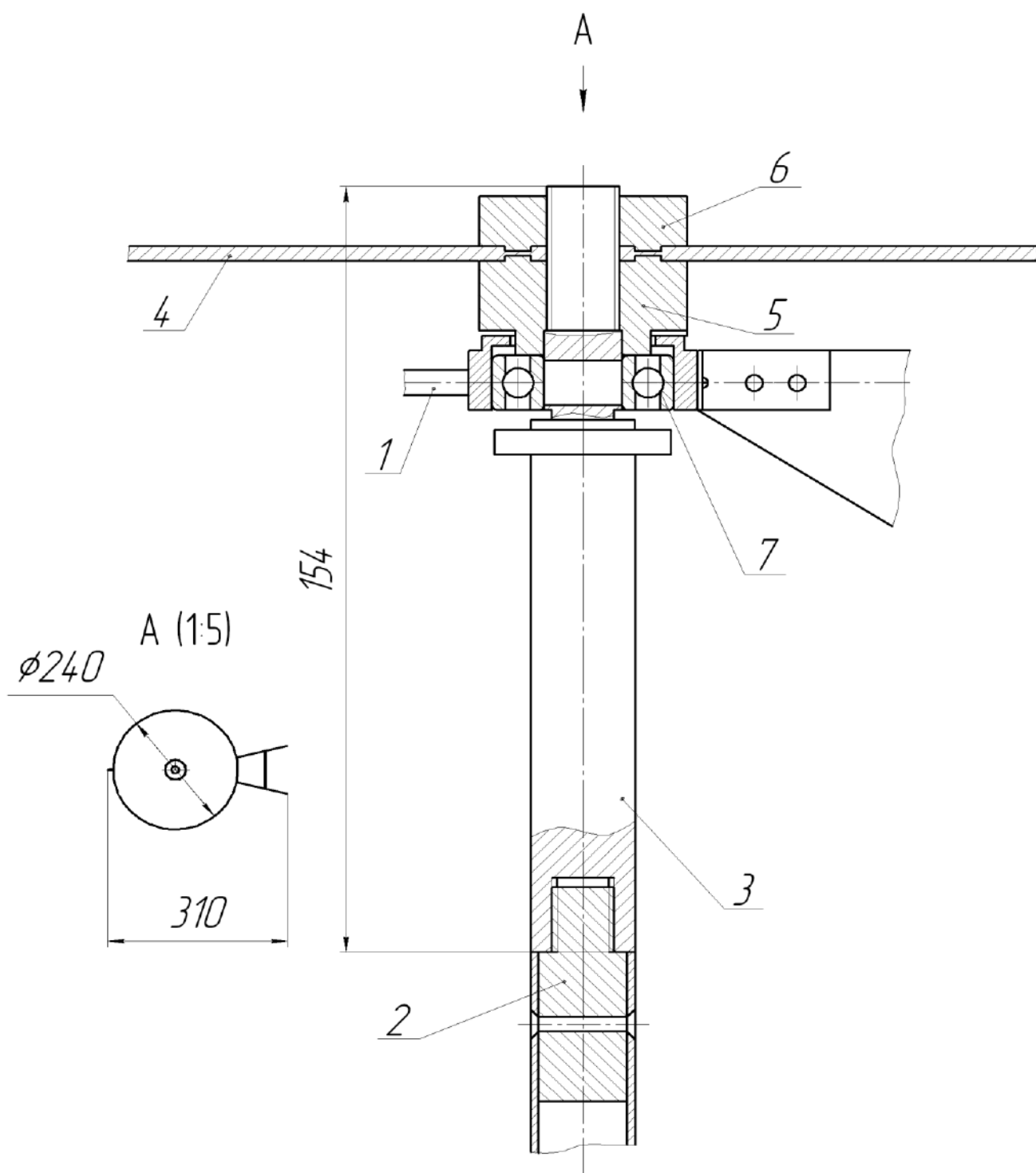

1 – вымпел – флюгер; 2, 3 – стойки; 4 – указатель румбов;  
 5, 6 – прижимные гайки; 7- подшипник 6-202Ю.

Рисунок 2 – Датчик направления ветра.

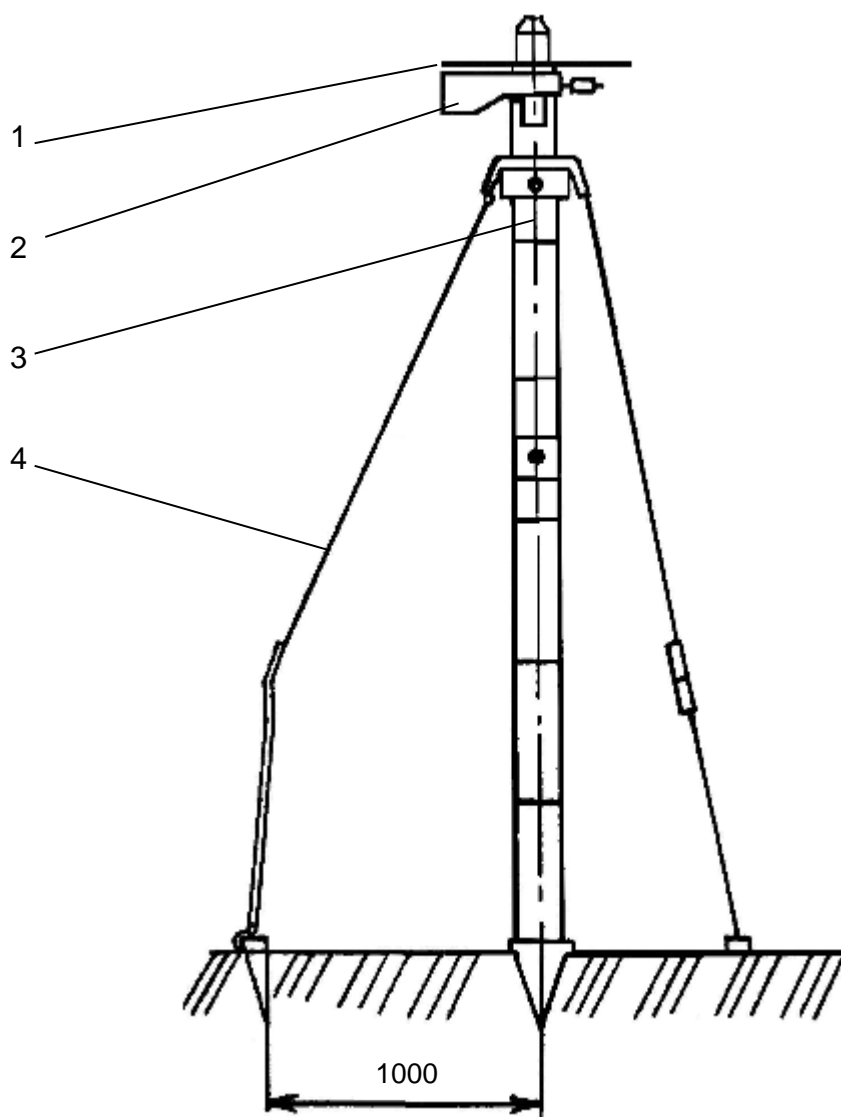

1 – указатель румбов; 2 – вымпел-флюгер;  
3 – разборная мачта, состоящая из 6 колен; 4 – растяжки;

Рисунок 3 – Метеомачта с датчиком направления ветра в собранном виде

## 8.2 Упаковка

8.2.1 В комплект укладочных средств входят:

- футляр;
- чехол с заплочными ремнями.

8.2.2 В футляр укладываются:

- метеомачта, в разобранном виде, предварительно упакованная в мешок;
- датчик направления ветра, в разобранном виде, уложен в штатные места футляра;
- АРЭ, термометр, компас, барометр и фонарь также, уложены в штатные места футляра.

8.2.3 В чехол укладываются:

- футляр, укомплектованный приборами;
- лимб, из состава датчика направления ветра (в карман чехла).

## 9 ТЕХНИЧЕСКОЕ ОБСЛУЖИВАНИЕ ИЗДЕЛИЯ

### 9.1 Общие указания

9.1.1 Метеокомплект требует осторожного обращения во избежание механического повреждения.

9.1.2 Необходимо предохранять метеокомплект от ударов и резких сотрясений. В промежутках между измерениями метеокомплект должен храниться в футляре.

9.1.3 Категорически запрещается обслуживающему персоналу производить разборку датчика параметров ветра и других приборов, входящих в состав метеокомплекта, в учебных целях.

9.1.4 В случае необходимости произвести вскрытие датчика направления ветра, для промывки и смазки подшипников. Смазку подшипников производить приборным маслом. Промывку подшипников с последующей их смазкой необходимо также производить, если трение в оси вертушки возрастает настолько, что она перестает вращаться при скорости ветра больше 1,5 м/с.

9.1.5 В случае запотевания аккуратно протереть термометр и стекло барометра мягкой и чистой тканью.

9.1.6 Техническое обслуживание АРЭ, барометра, термометра и компаса производится в соответствии с указаниями, изложенными в паспортах прилагаемых к этим приборам.

### 9.2 Меры безопасности

9.2.1 Не допускать падений или ударов приборов, входящих в состав метеокомплекта.

9.2.2 Не допускается разворачивание метеокомплекта (установка метеомачты, крепление на ней датчика параметров ветра) при скорости ветра больше 35 м/с, а также в грозовую погоду.



9.2.3 При сборке и установки метеомачты обеспечить ее устойчивое положение в грунте.

9.2.4 Соблюдать осторожность при использовании термометра ТБ-16, не допускать падения прибора и биения ртутных термометров, входящих в изделие.

9.2.5 Термометрическая жидкость ртуть относится к особо опасным вредным веществам. В случае боя термометра рассыпанную ртуть собрать медной лопаточкой, обработанной предварительно в азотной кислоте или ватой, смоченной раствором калия марганцовокислого (марганцовки). Ртуть временно хранить под слоем воды высотой не менее 5 см, т.к. открытая ртуть испаряется и загрязняет воздух. Особенно сильное испарение происходит при температуре выше 20°.

## 10 ХРАНЕНИЕ

### 10.1 Условия хранения изделия

10.1.1 Условия хранения метеокомплекта должны соответствовать условиям 3 ГОСТ 15150-69 (в неотапливаемом помещении).

10.1.2 Метеокомплект должен храниться в сухом помещении при температуре от плюс 5 до плюс 40 °С и относительной влажности до 80 %. В помещении не должно быть паров кислот или других едких летучих веществ, вызывающих коррозию деталей и узлов изделия.

## 11 ТРАНСПОРТИРОВАНИЕ

11.1 Требования к транспортированию и условиям, при которых оно должно осуществляться

11.1.1 Метеокомплект может транспортироваться всеми видами транспорта в крытых транспортных средствах, кроме авиационного.

11.1.2 Метеокомплект транспортируется и переносится (в руках) – в вертикальном положении.

## 12 СВЕДЕНИЯ ОБ УТИЛИЗАЦИИ

12.1 Термометры, не пригодные к эксплуатации по различным причинам или разбитые, утилизировать следующим образом:

- собрать и хранить рассыпавшуюся ртуть в соответствии с пунктом 9.2.5 настоящего паспорта. Стеклобой без ртути утилизировать в соответствии с порядком, действующем в организации – потребителе;

- термометры, не пригодные к эксплуатации, стеклобой с остатками ртути и собранную ртуть сдать в установленном порядке в специализированную организацию, занимающуюся приемом, складированием и утилизацией веществ, загрязняющих окружающую среду.